

1 VIDRO PAREDE ENTRADA
1 : 50
ÁREA = 15,25 m²

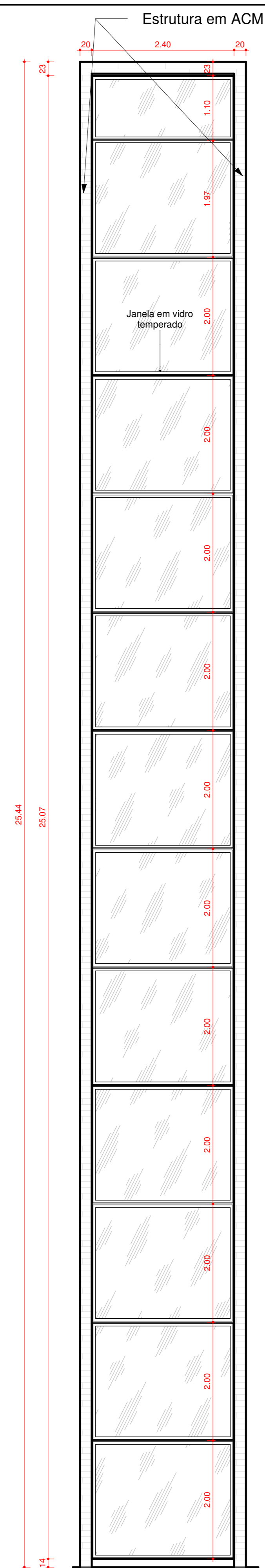

2 DETALHE JANELAS FRONTAIS
1 : 50 ÁREA = 60,24 m²

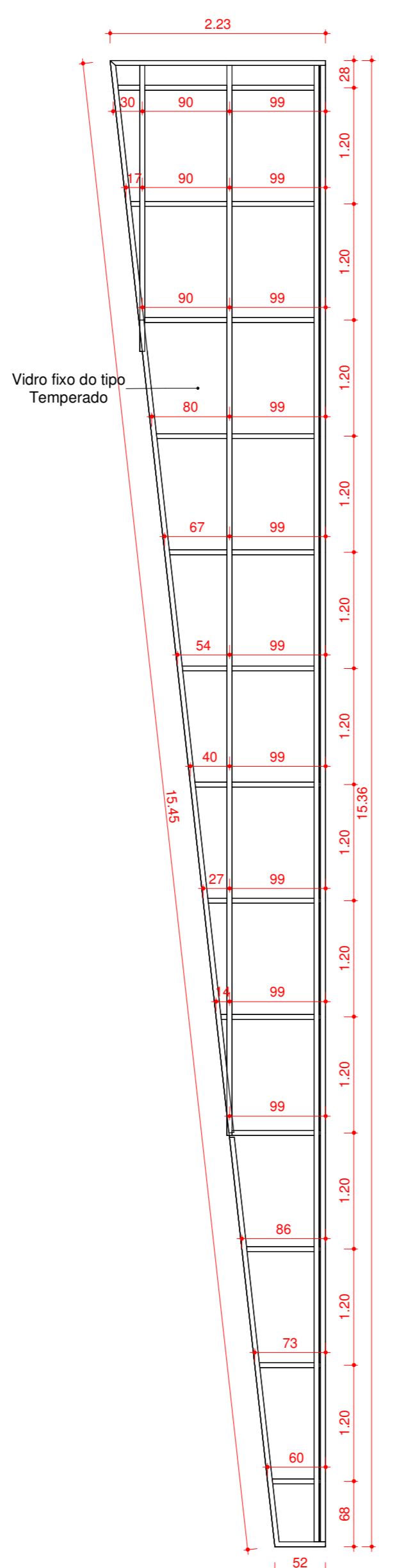

3 DETALHE VIDROS LATERAIS
1 : 50
ÁREA = 21,11 m² X 2 = 42,22 m²

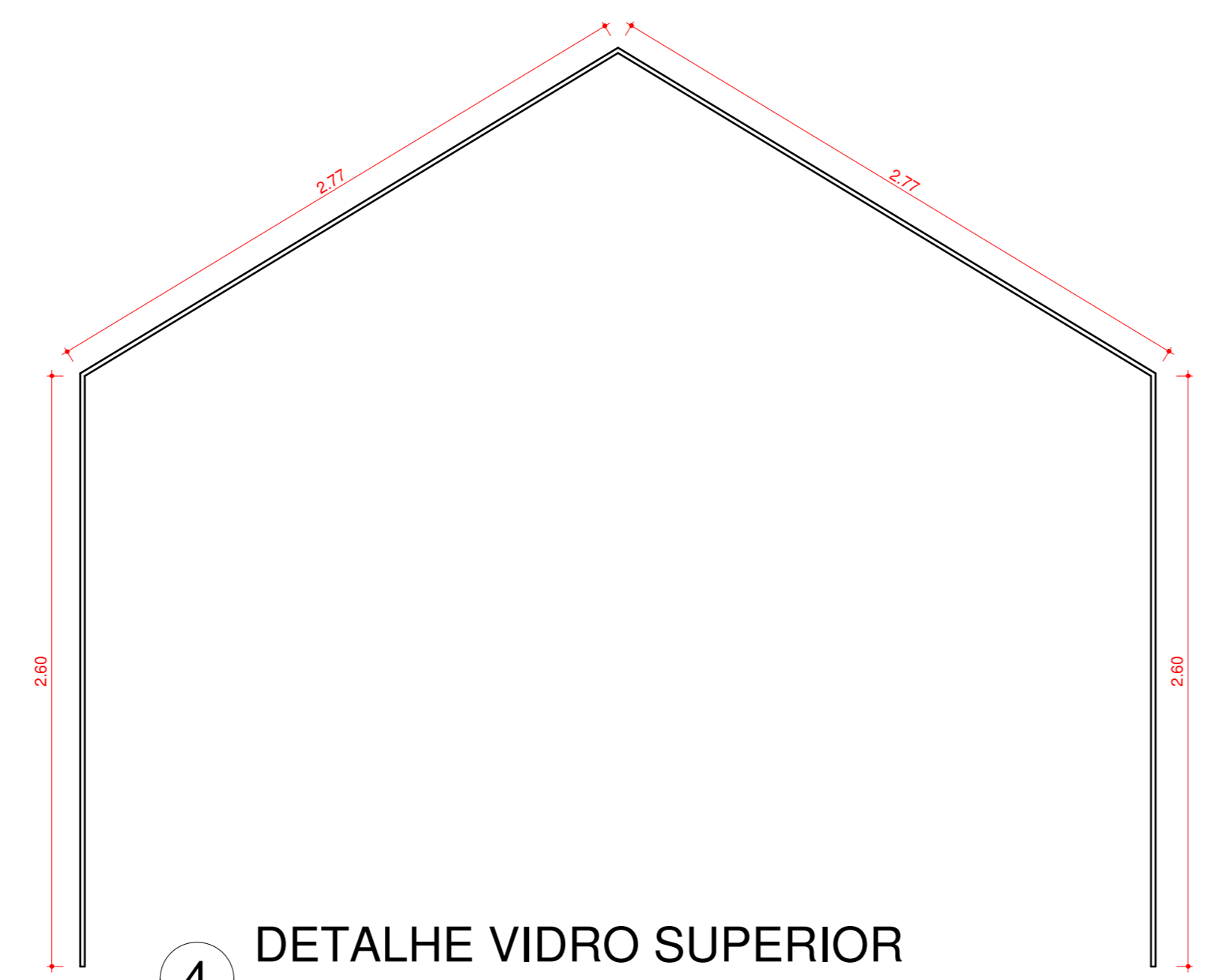

4 DETALHE VIDRO SUPERIOR
1 : 25

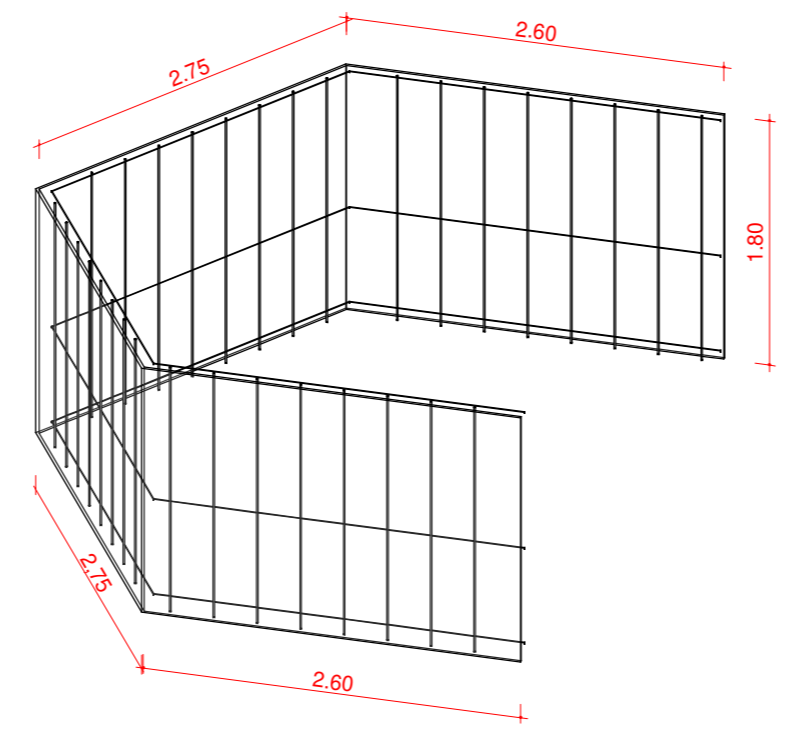

5 Vista 3D grade de proteção e vidro piso cobertura farol
ÁREA DE VIDRO E GRADE DE PROTEÇÃO = 19,26 m²

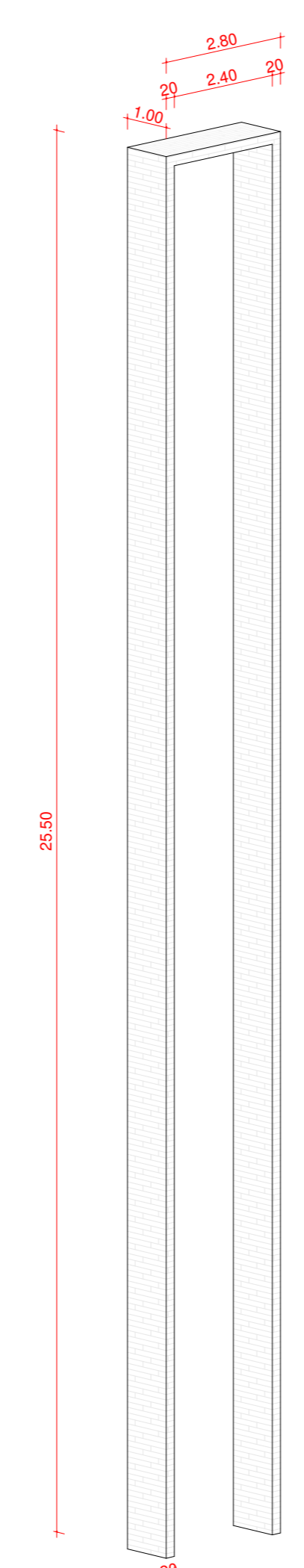

15 Estrutura em ACM
ÁREA DE ACM = (1,00 m X 2,80 m) + (1,00 m x 25,50 m x 2 un.) = 53,80 m²

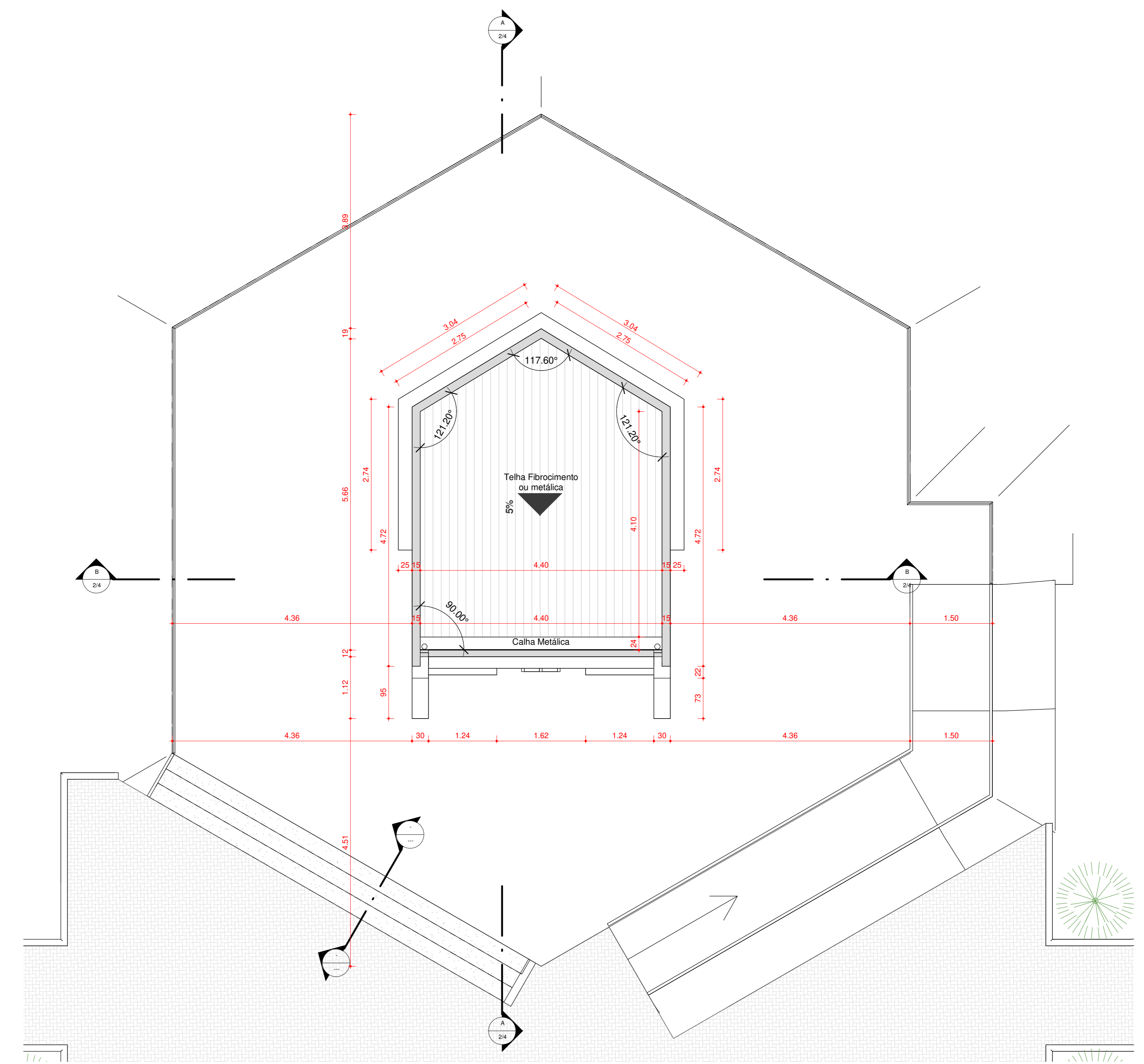

13 PLANTA DE COBERTURA
1 : 50

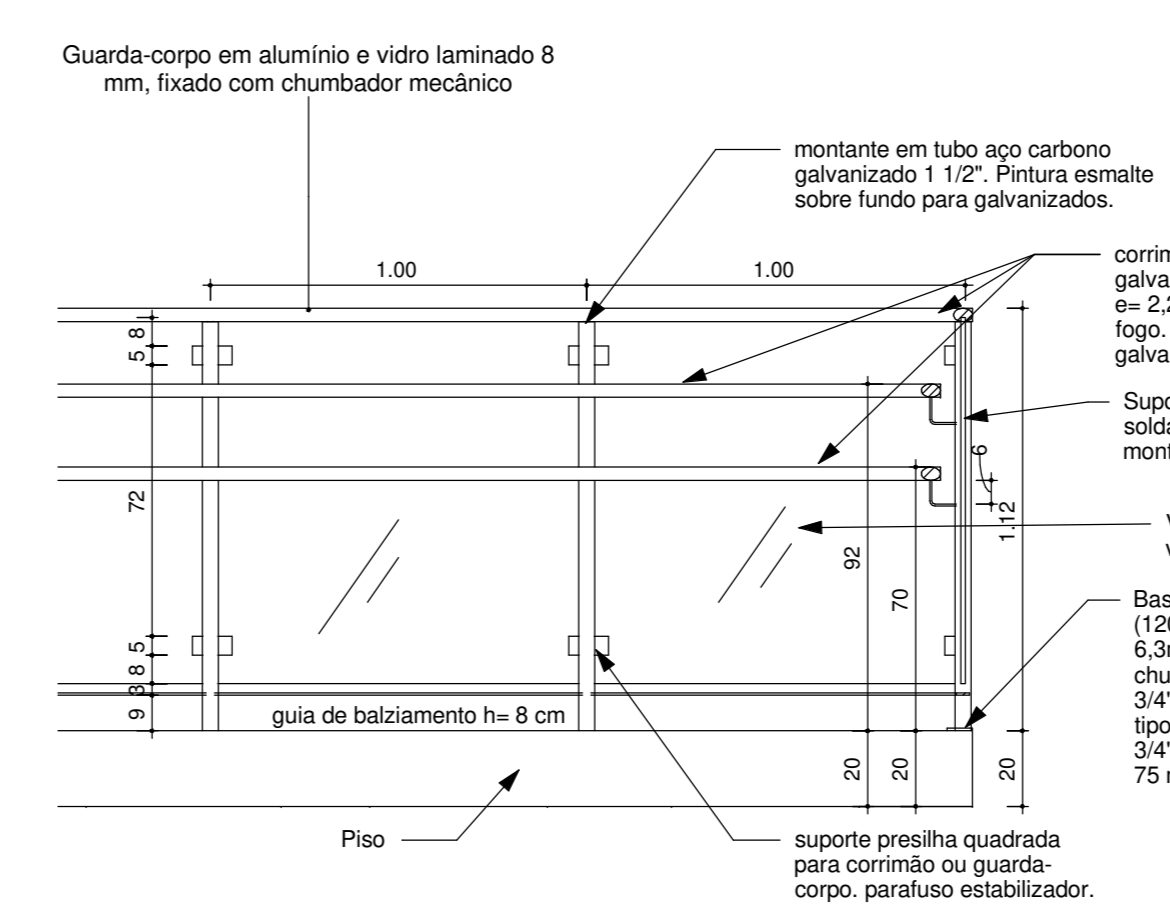

14 Detalhe guarda-corpo Alumínio e Vidro
1 : 20

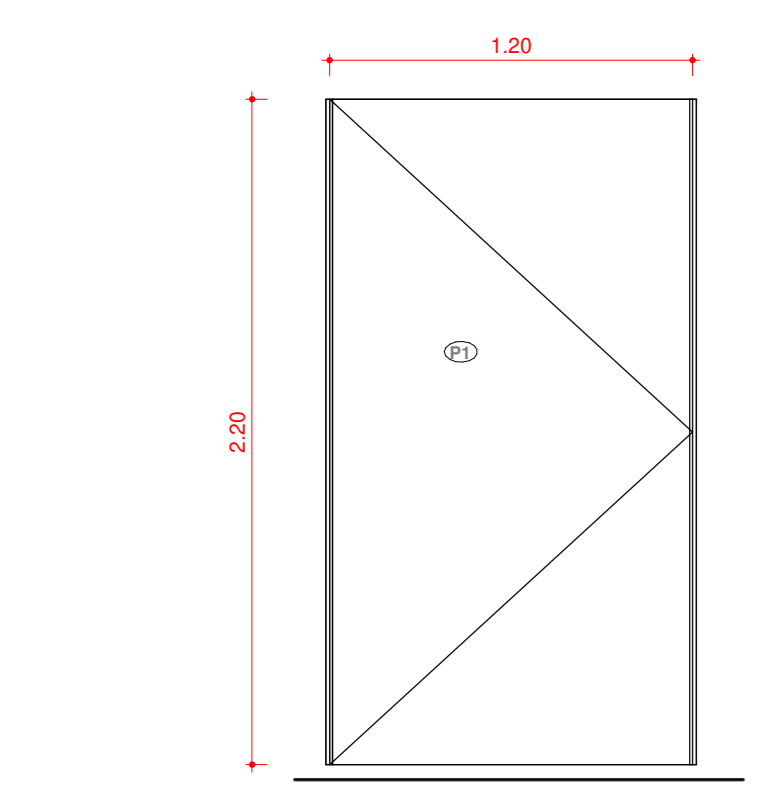

7 DETALHE PORTA DE VIDRO
1 : 25

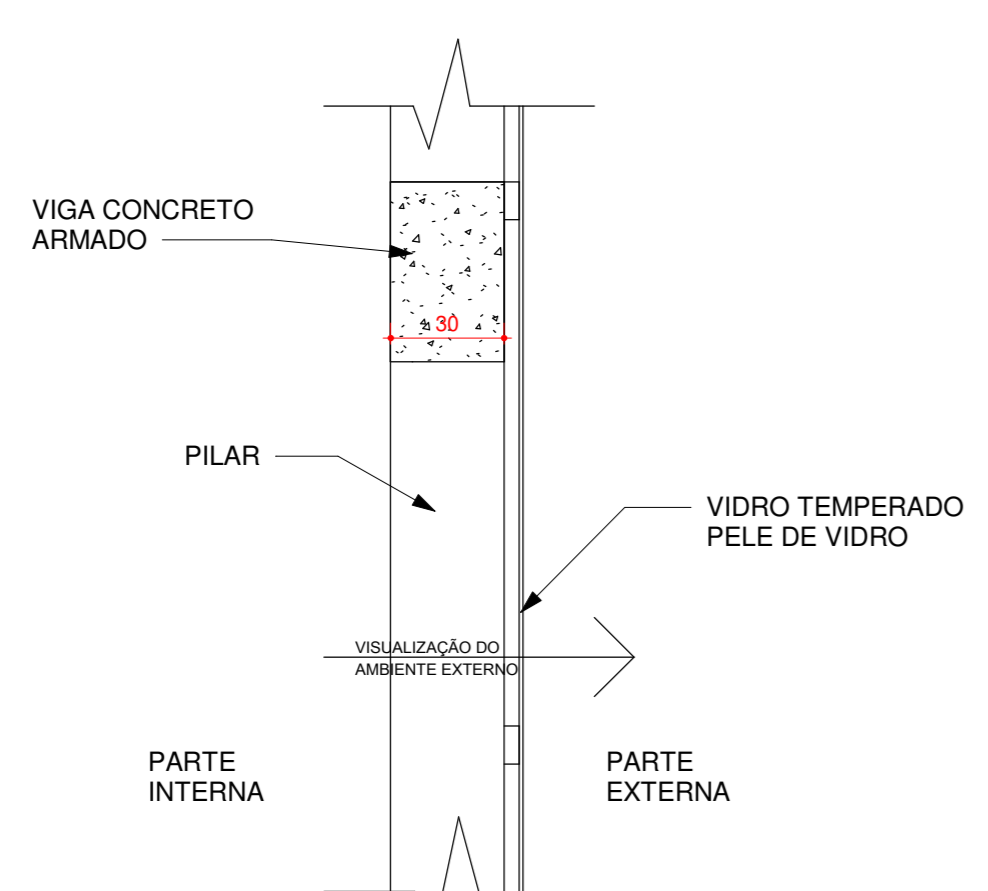

11 DETALHE VIDROS
1 : 20

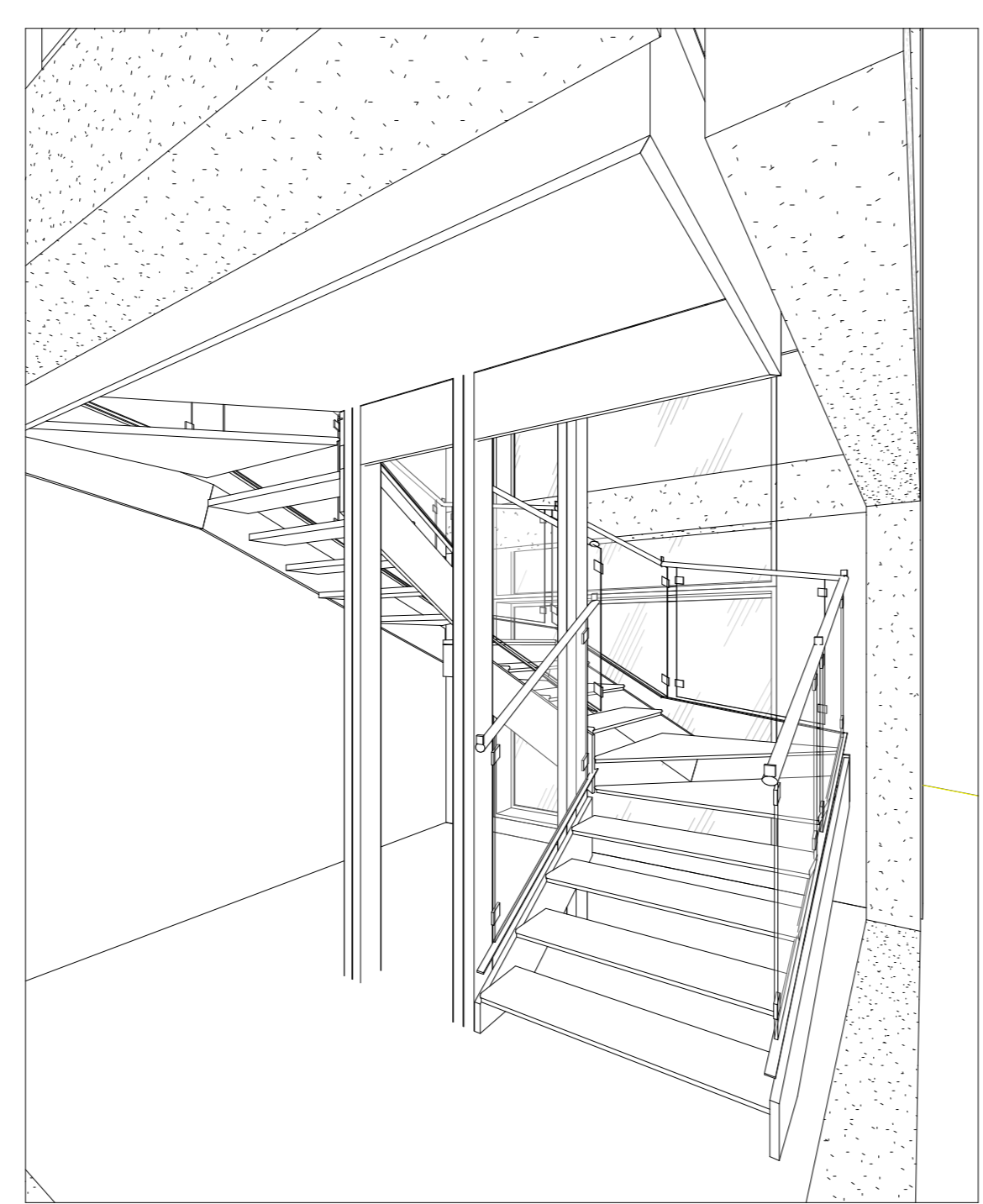

9 Vista 3D 7

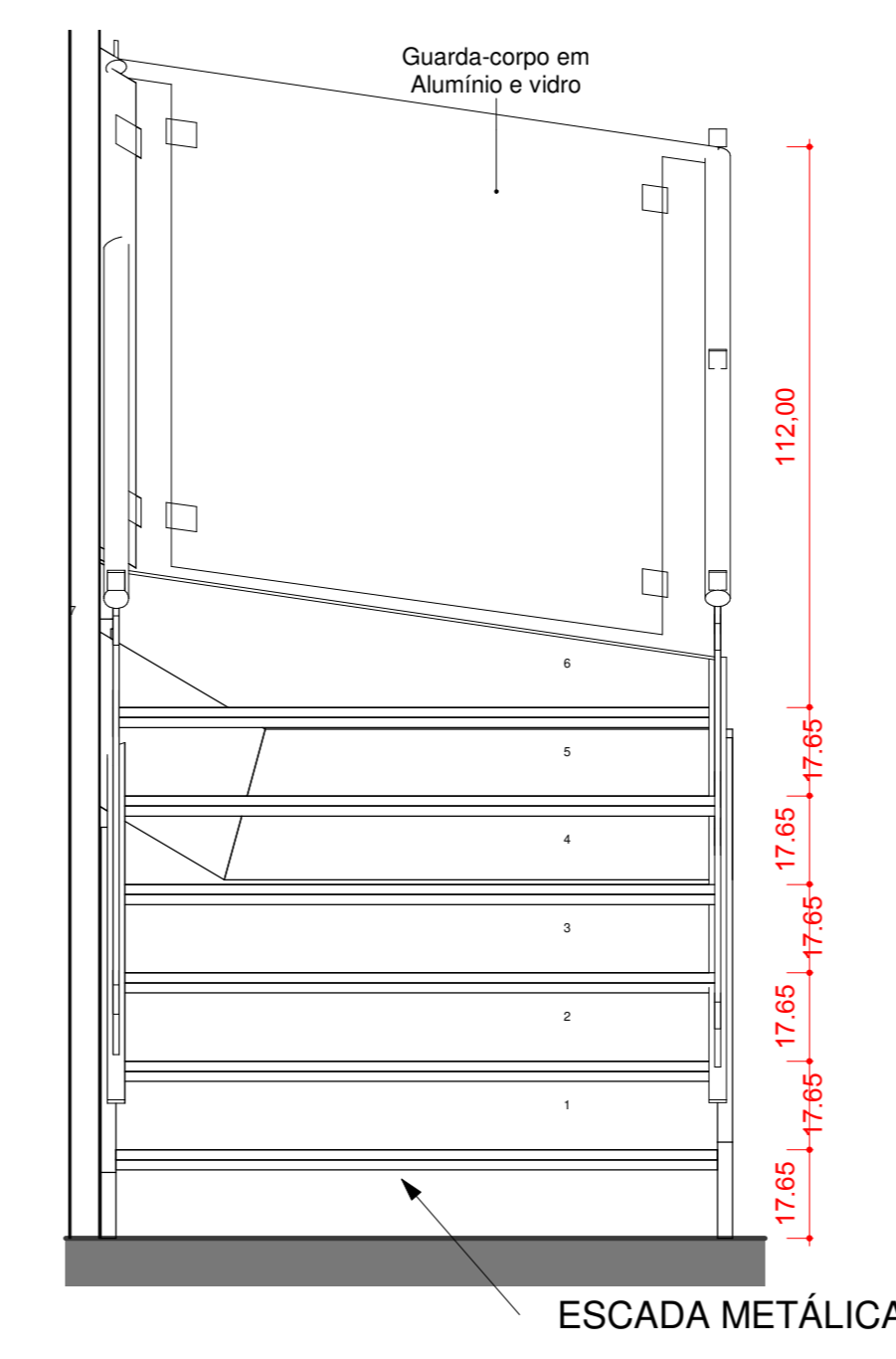

12 DETALHE DEGRAU
1 : 15

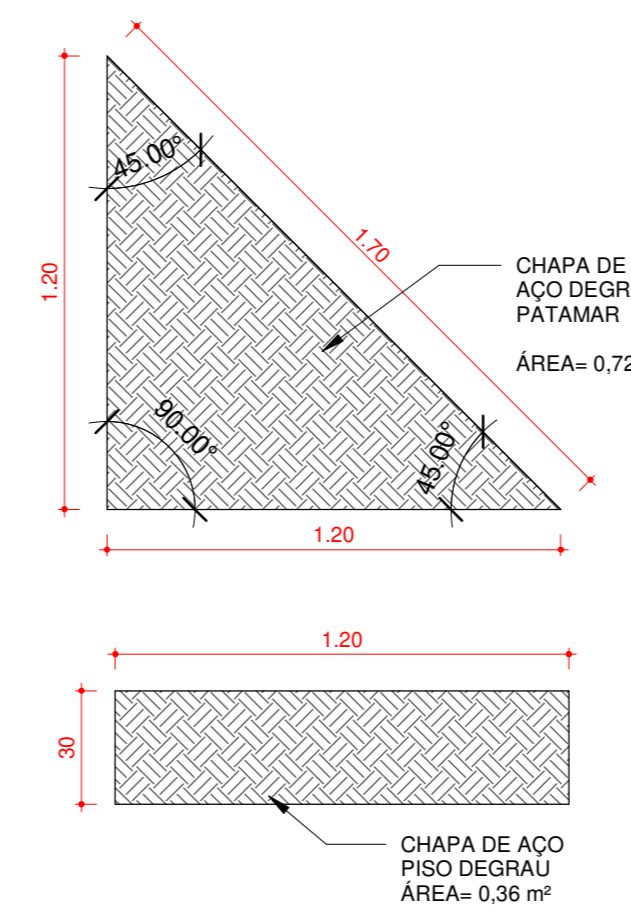

10 DETALHE CHAPA DE PISO EM AÇO
1 : 20

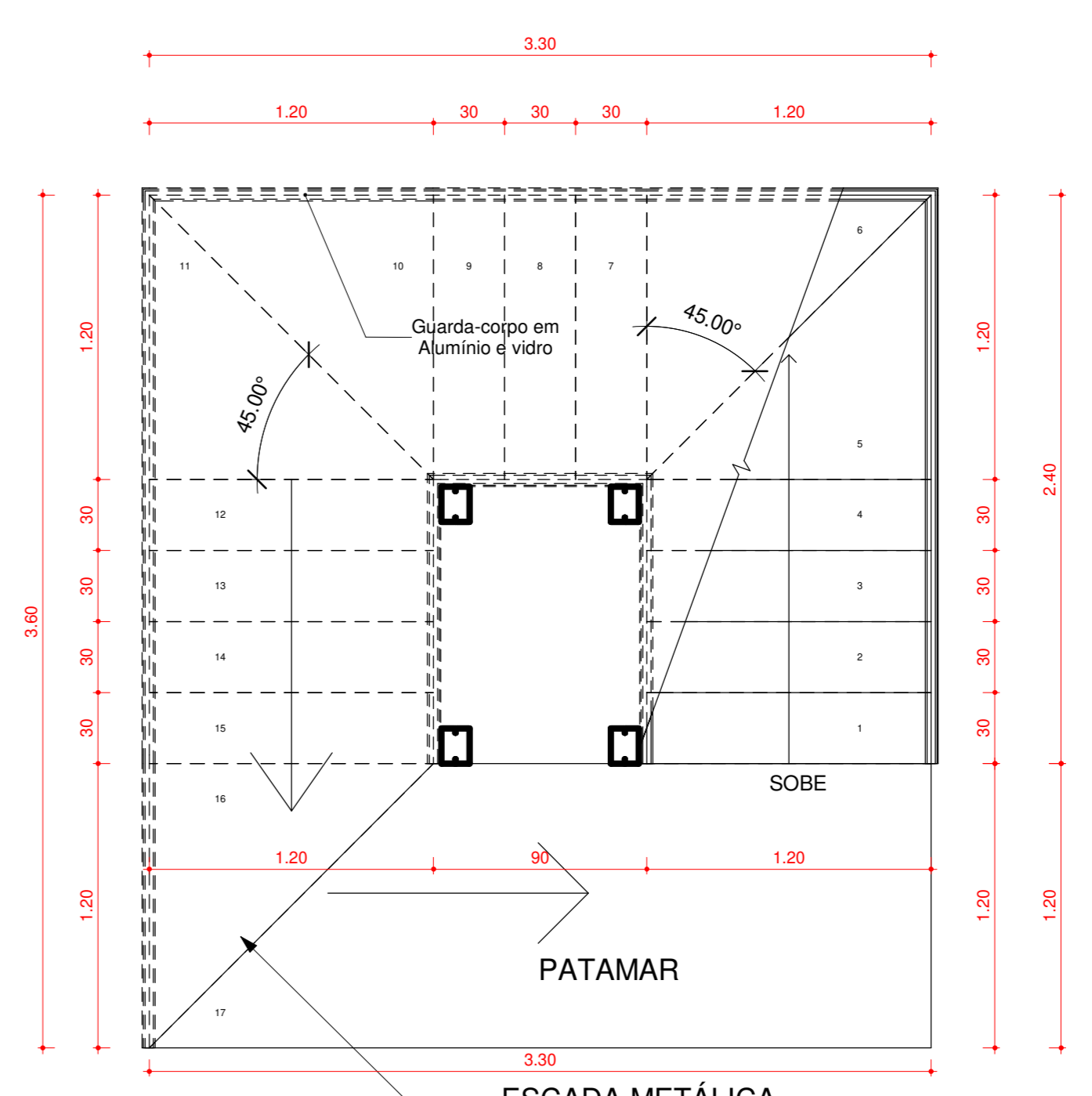

8 DETALHE ESCADA METÁLICA
1 : 25

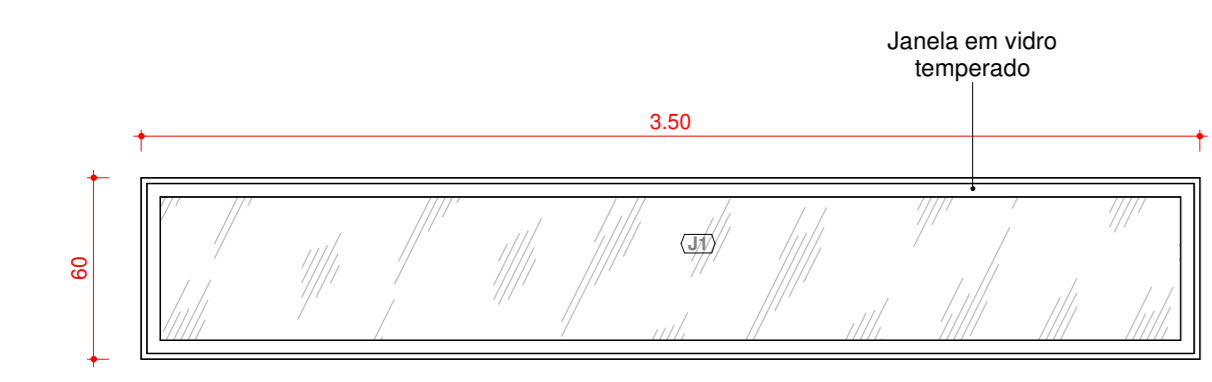

6 DETALHE JANELA SUPERIOR EM VIDRO
1 : 25

APROVAÇÕES:

PARA USO DA PREFEITURA

PREFEITURA DE PAU DARCO-TO

PROJETO ARQUITETÔNICO FAROL

PROPRIETÁRIO: PREFEITURA MUNICIPAL DE PAU DARCO - TO
CNPJ: 25.063.991/0001-82

AUTOR DO PROJETO: JOSIEL LEITE BATISTA
ARQUITETO E URBANISTA CAU/TO: A117.547-5

RESPONSÁVEL TÉCNICO: JOSIEL LEITE BATISTA
ARQUITETO E URBANISTA CAU/TO: A117.547-5

DESCRÇÃO: Praça do farol / Construção do Farol

ENDEREÇO: RUA CEL. GRISORTE, CENTRO, S/N, PAU DARCO - TO

CONTEÚDO DA PRANCHA:

Prancha	Descrição	Área (m ²)
01	Planta de Cobertura	382,46
02	Planta de Fundação	155,82
03	Planta de Alvenaria	227,70
04	Planta de Escada	438,30
05	Planta de Janelas	15,87
06	Planta de Portas	
07	Planta de Vigas	
08	Planta de Pilares	
09	Planta de Lajes	
10	Planta de Guardacostas	
11	Planta de Detalhes	
12	Planta de Escadas	
13	Planta de Cobertura	
14	Planta de Detalhes	
15	Planta de Detalhes	
16	Planta de Detalhes	
17	Planta de Detalhes	
18	Planta de Detalhes	
19	Planta de Detalhes	
20	Planta de Detalhes	
21	Planta de Detalhes	
22	Planta de Detalhes	
23	Planta de Detalhes	
24	Planta de Detalhes	
25	Planta de Detalhes	
26	Planta de Detalhes	
27	Planta de Detalhes	
28	Planta de Detalhes	
29	Planta de Detalhes	
30	Planta de Detalhes	
31	Planta de Detalhes	
32	Planta de Detalhes	
33	Planta de Detalhes	
34	Planta de Detalhes	
35	Planta de Detalhes	
36	Planta de Detalhes	
37	Planta de Detalhes	
38	Planta de Detalhes	
39	Planta de Detalhes	
40	Planta de Detalhes	
41	Planta de Detalhes	
42	Planta de Detalhes	
43	Planta de Detalhes	
44	Planta de Detalhes	
45	Planta de Detalhes	
46	Planta de Detalhes	
47	Planta de Detalhes	
48	Planta de Detalhes	
49	Planta de Detalhes	
50	Planta de Detalhes	
51	Planta de Detalhes	
52	Planta de Detalhes	
53	Planta de Detalhes	
54	Planta de Detalhes	
55	Planta de Detalhes	
56	Planta de Detalhes	
57	Planta de Detalhes	
58	Planta de Detalhes	
59	Planta de Detalhes	
60	Planta de Detalhes	
61	Planta de Detalhes	
62	Planta de Detalhes	
63	Planta de Detalhes	
64	Planta de Detalhes	
65	Planta de Detalhes	
66	Planta de Detalhes	
67	Planta de Detalhes	
68	Planta de Detalhes	
69	Planta de Detalhes	
70	Planta de Detalhes	
71	Planta de Detalhes	
72	Planta de Detalhes	
73	Planta de Detalhes	
74	Planta de Detalhes	
75	Planta de Detalhes	
76	Planta de Detalhes	
77	Planta de Detalhes	
78	Planta de Detalhes	
79	Planta de Detalhes	
80	Planta de Detalhes	
81	Planta de Detalhes	
82	Planta de Detalhes	
83	Planta de Detalhes	
84	Planta de Detalhes	
85	Planta de Detalhes	
86	Planta de Detalhes	
87	Planta de Detalhes	
88	Planta de Detalhes	
89	Planta de Detalhes	
90	Planta de Detalhes	
91	Planta de Detalhes	
92	Planta de Detalhes	
93	Planta de Detalhes	
94	Planta de Detalhes	
95	Planta de Detalhes	
96	Planta de Detalhes	
97	Planta de Detalhes	
98	Planta de Detalhes	
99	Planta de Detalhes	
100	Planta de Detalhes	

QUADRO DE ÁREAS:

TOTAL DE ÁREAS: 382,46 m²

ÁREA DE CONSTRUÇÃO: 155,82 m²

ÁREA DE ESTACIONAMENTO: 227,70 m²

ÁREA DE GRAMA: 438,30 m²

TAXA DE OCUPAÇÃO: 15,87%

ESCALA: Como indicado **DATA:** 07/12/2022 12:58:13 **DESENHO:** Autor

Este projeto tem seus direitos protegidos pela Lei de Direitos Autorais - Lei nº5194, 24-12-66