

1 - PLANTA TÉRREO  
1 : 100

TABELA DE PORTAS						
Nível	Cod.	Largura	Altura	Descrição	Qtd	Área de porta
1- PLANTA TÉRREO	P1	1,20 m	2,20 m	Porta de correr em vidro temperado e esquadrias de alumínio ou PVC	1	2,64 m <sup>2</sup>
1- PLANTA TÉRREO	1					2,64 m <sup>2</sup>
Total geral:						2,64 m <sup>2</sup>

TABELA DE JANELAS							
Nível	Cod.	Largura	Altura	Altura do peitoril	Descrição	Qtd	Área de janela
10- PISO COBERTURA	J1	3,50 m	0,60 m	1,50 m	Vidro fixo temperado 10 mm esquadria de alumínio ou pvc	1	2,10 m <sup>2</sup>
10- PISO COBERTURA	1						2,10 m <sup>2</sup>
9- NÍVEL 9	J3	2,40 m	1,10 m	0,11 m	Vidro fixo temperado 10 mm esquadria de alumínio ou pvc	1	2,64 m <sup>2</sup>
9- NÍVEL 8.1							2,64 m <sup>2</sup>
8- NÍVEL 8	J4	2,40 m	2,00 m	1,14 m	Vidro fixo temperado 10 mm esquadria de alumínio ou pvc	1	4,80 m <sup>2</sup>
8- NÍVEL 8.1							4,80 m <sup>2</sup>
7- NÍVEL 7	J4	2,40 m	2,00 m	2,14 m	Vidro fixo temperado 10 mm esquadria de alumínio ou pvc	1	4,80 m <sup>2</sup>
7- NÍVEL 7.1							4,80 m <sup>2</sup>
6- NÍVEL 6	J4	2,40 m	2,00 m	<varia>	Vidro fixo temperado 10 mm esquadria de alumínio ou pvc	2	9,60 m <sup>2</sup>
6- NÍVEL 6.2							9,60 m <sup>2</sup>
5- NÍVEL 5	J4	2,40 m	2,00 m	2,14 m	Vidro fixo temperado 10 mm esquadria de alumínio ou pvc	1	4,80 m <sup>2</sup>
5- NÍVEL 5.1							4,80 m <sup>2</sup>
2- NÍVEL 2	J4	2,40 m	2,00 m	<varia>	Vidro fixo temperado 10 mm esquadria de alumínio ou pvc	4	19,20 m <sup>2</sup>
2- NÍVEL 2.4							19,20 m <sup>2</sup>
1- PLANTA TÉRREO	J4	2,40 m	2,00 m	<varia>	Vidro fixo temperado 10 mm esquadria de alumínio ou pvc	3	14,40 m <sup>2</sup>
1- PLANTA TÉRREO	1						14,40 m <sup>2</sup>
Total geral:						82,34 m <sup>2</sup>	

Tabela de Parede			
Descrição	Família e tipo	Largura	Área
Parede alvenaria tijolo de 9 cm (Parede básica: 15 cm)		15,00 em	111,85 m <sup>2</sup> / 29,99 m <sup>2</sup>
Total geral:		13	111,85 m <sup>2</sup> / 29,99 m <sup>2</sup>

Tabela de telhado		
Descrição	Tipo	Área
Telhado cobertura farol	Telha Fibrocimento ou metálica	20,99 m <sup>2</sup>
Total geral:		20,99 m <sup>2</sup>

Tabela de corrimão		
Nota-chave	Comprimento	Comentários
Guarda-corpo em Alumínio e vidro	122,86 m	corrimão escada metálica interna do farol
Guarda-corpo / Alambrado	56,55 m	alambrado aço galvanizado estrutura externa
Guarda-corpo em Alumínio e vidro	44,52 m	corrimão escada metálica interna do farol
Guarda-corpo em Alumínio e vidro	21,53 m	corrimão rampa de acesso ao piso base do farol
Grade de proteção metálica	10,53 m	grade de proteção piso cobertura/ no vidro fixo
Guarda-corpo em Alumínio e vidro	29,33 m	guarda-corpo piso de base Farol
Total geral:		285,11 m

Quantitativo de pintura		
Descrição	Área	
Pintura Externa paredes geral	335,76 m <sup>2</sup>	
Pintura Externa paredes detalhes	352,41 m <sup>2</sup>	
Pintura Interna paredes geral	378,77 m <sup>2</sup>	
Total geral		1.066,93 m <sup>2</sup>

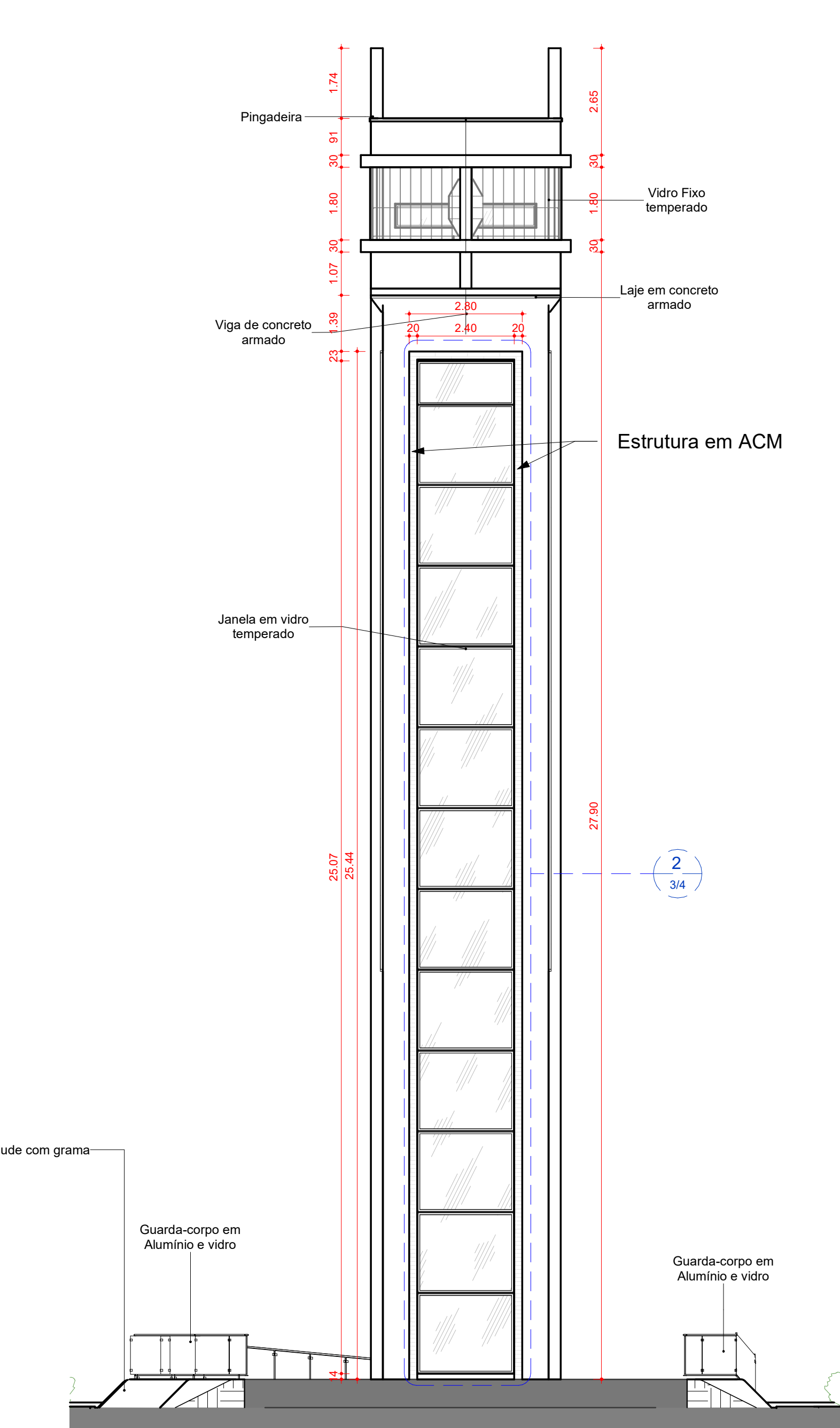
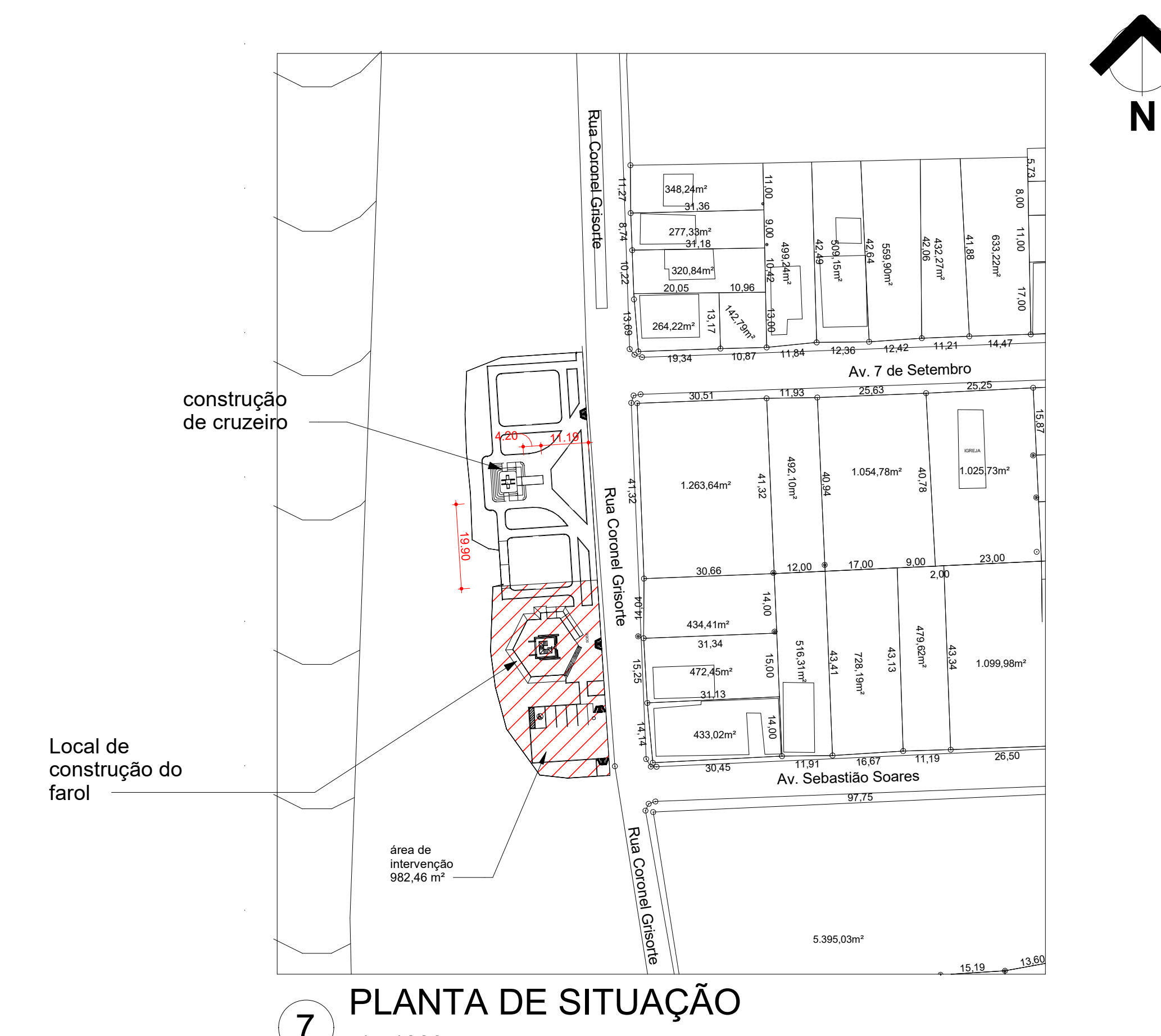

4 Fachada do Fundo  
1 : 100

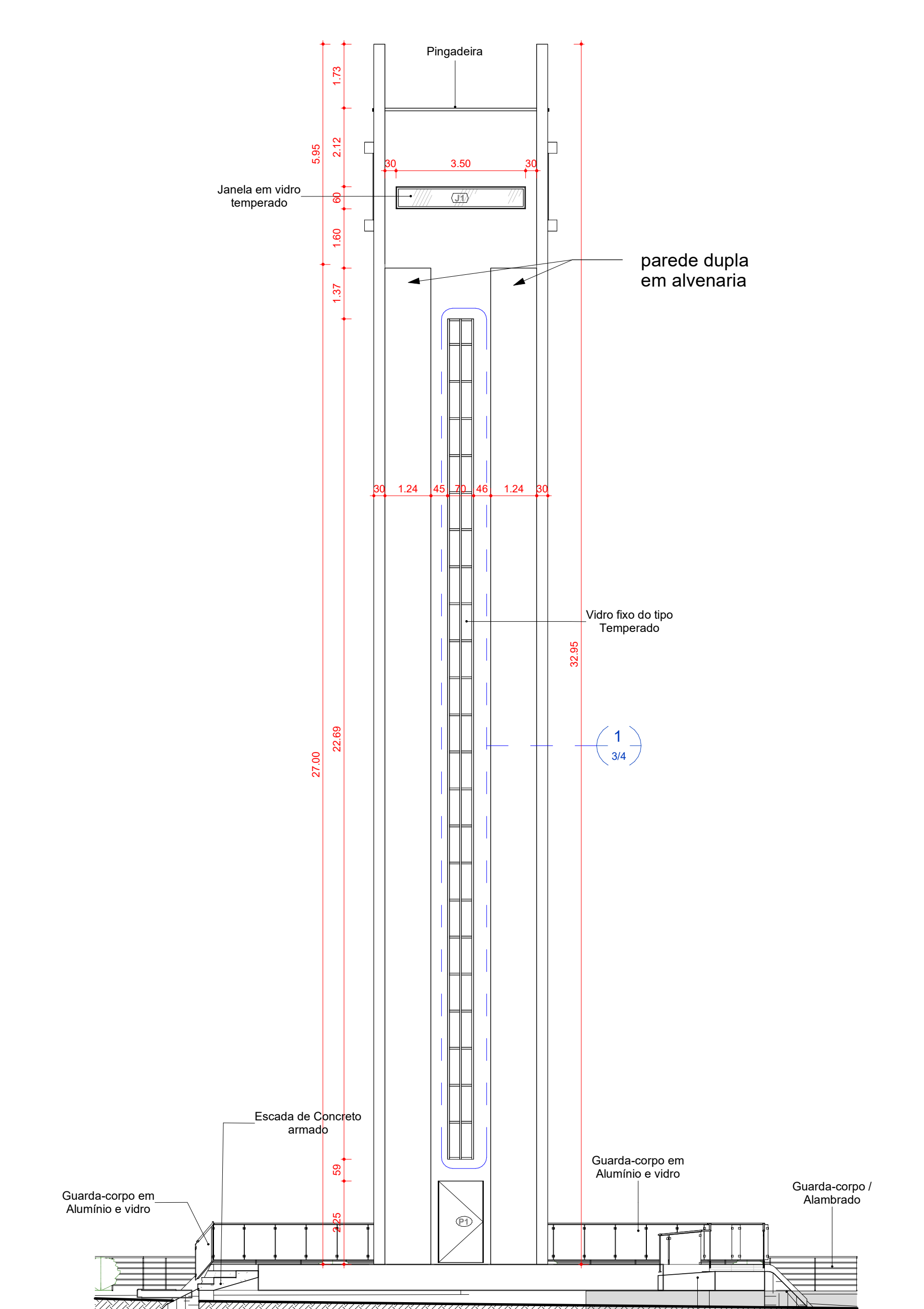

3 Fachada Frontal  
1 : 100

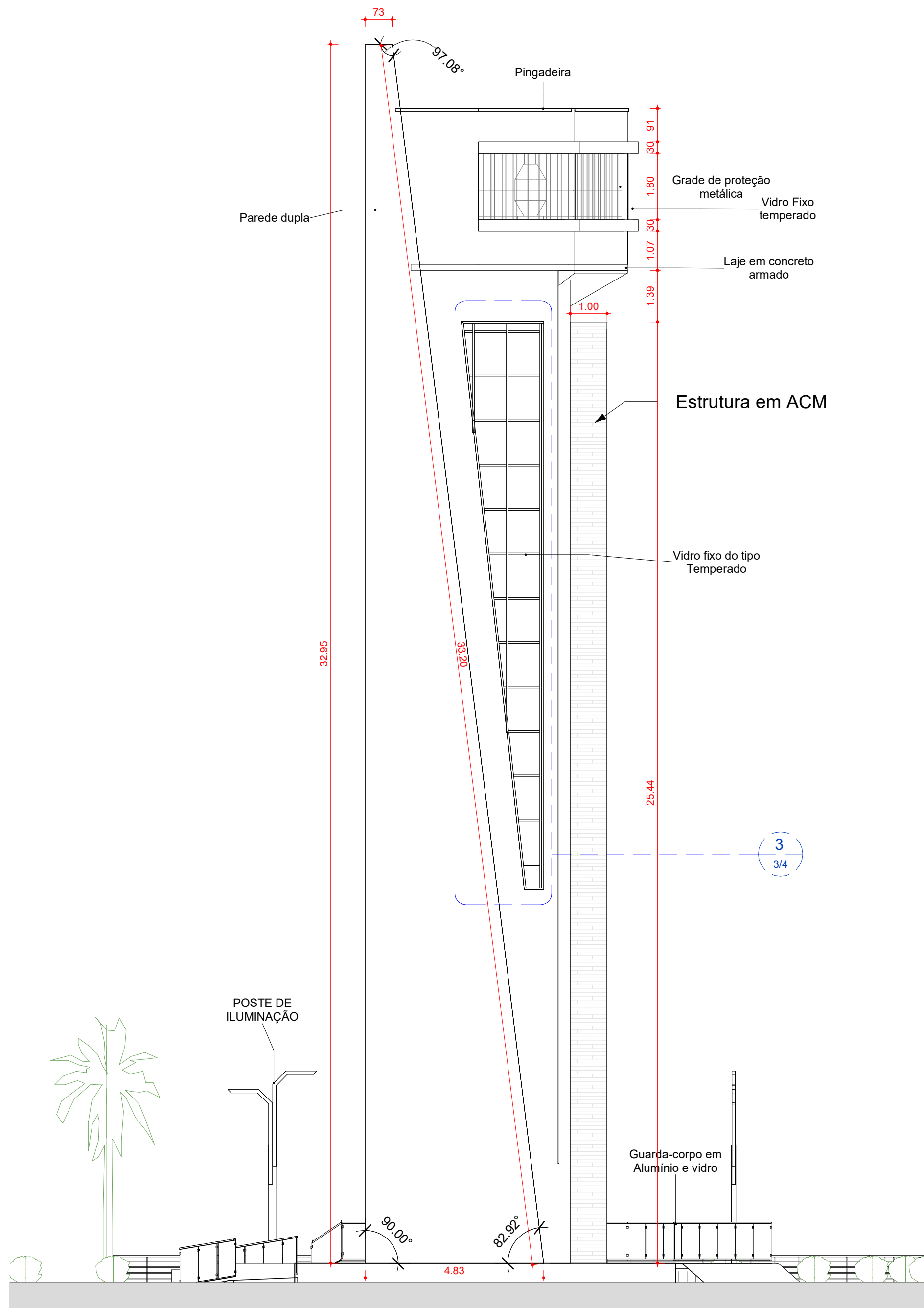

5 Fachada Lateral direita  
1 : 100

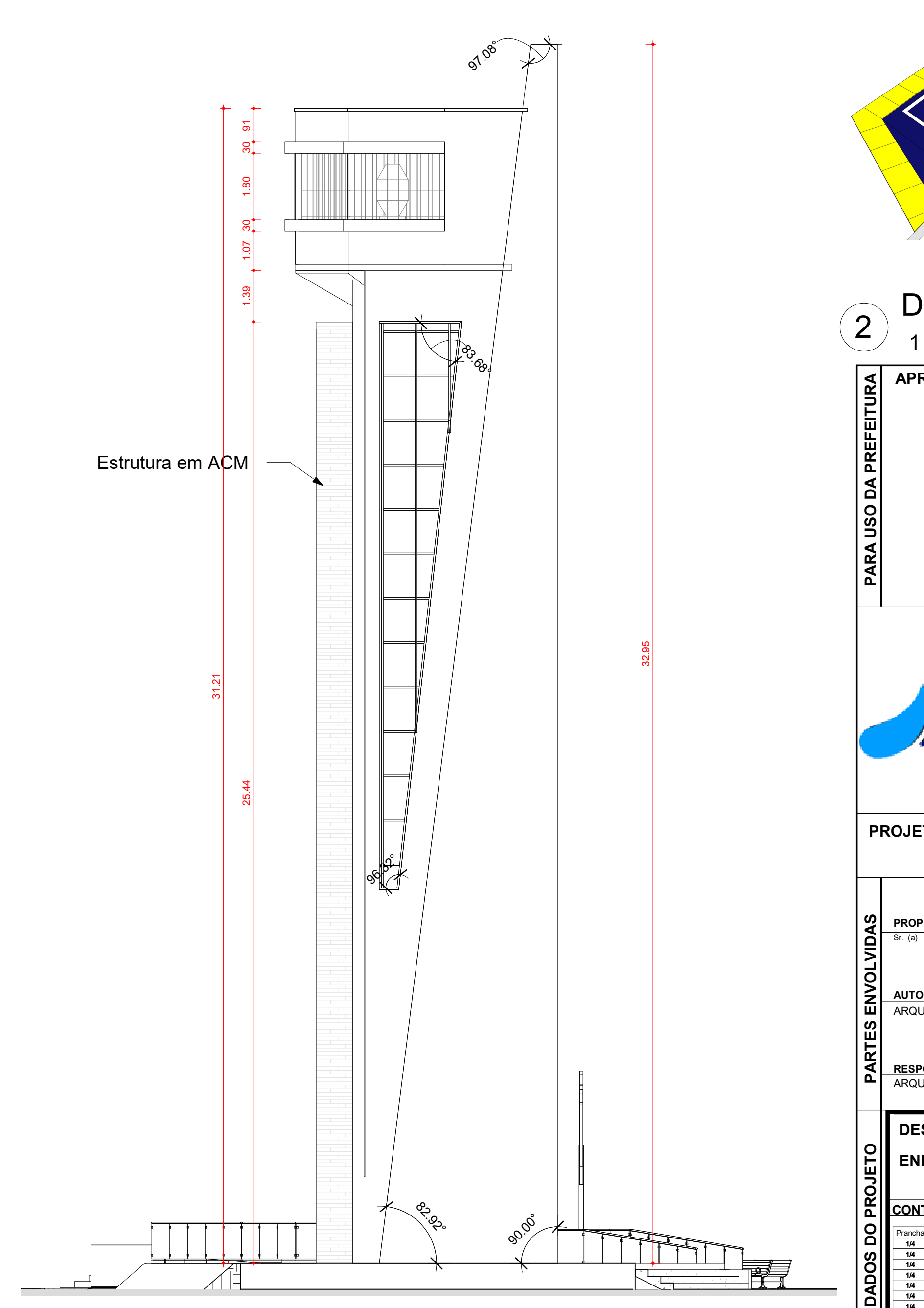

6 Fachada Lateral Esquerda  
1 : 100

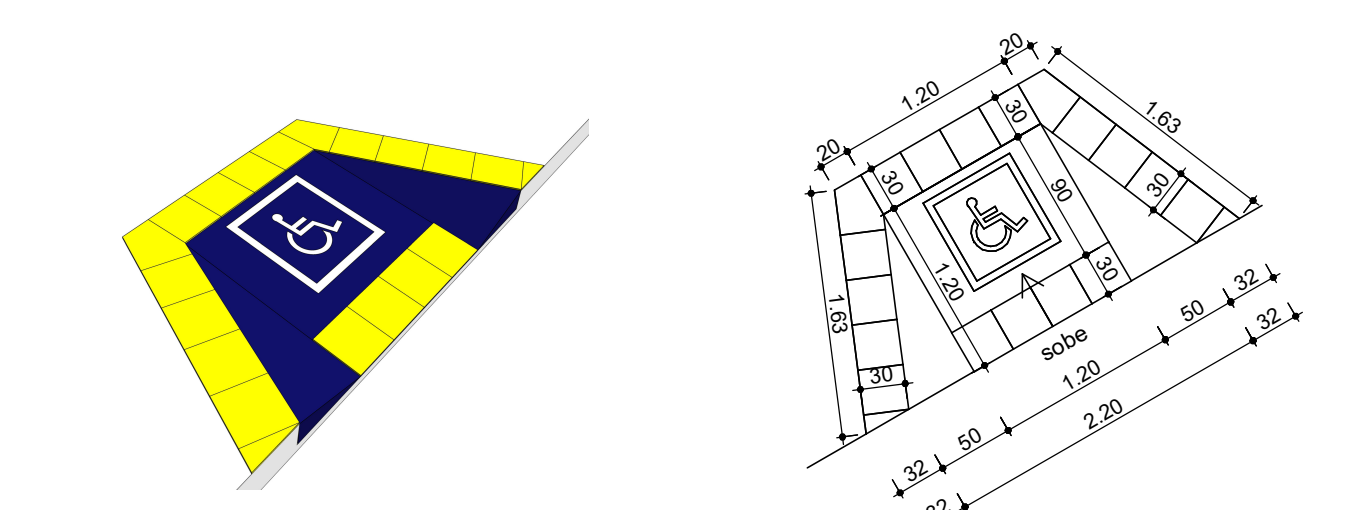

2 DETALHE RAMP ACESSÍVEL  
1 : 50

**APROVAÇÕES:**

**PARA USO DA PREFEITURA**

**PREFEITURA DE PAU DARCO-TO**

**PROJETO ARQUITETÔNICO FAROL**

**PROPRIETÁRIO:** PREFEITURA MUNICIPAL DE PAU DARCO - TO  
CNPJ: 25.063.99/0001-82

**AUTOR DO PROJETO:** ARQUITETO E URBANISTA JOSIEL LEITE BATISTA  
CAU/TO: A117.547-5

**RESPONSÁVEL TÉCNICO:** ARQUITETO E URBANISTA JOSIEL LEITE BATISTA  
CAU/TO: A117.547-5

**DESCRIÇÃO:** Praça do farol / Construção do Farol  
**ENDEREÇO:** RUA CEL. GRISORTE, CENTRO, S/N, PAU DARCO - TO

**CONTEÚDO DA PRANCHA:**

Prancha	Descrição	escala
01	Planta de Situação	1:1000
02	Planta Térreo	1:100
03	Fachada Frontal	1:100
04	Fachada Lateral direita	1:100
05	Fachada Lateral Esquerda	1:100
06	Detalhe Rampa Acessível	1:50
07	Planta Térreo	1:100

**QUADRO DE ÁREAS:**

ÁREA DE INTERVENÇÃO	382,46 m <sup>2</sup>
ÁREA DE CONSTRUÇÃO	155,82 m <sup>2</sup>
ÁREA DE ESTACIONAMENTO	227,70 m <sup>2</sup>
ÁREA DE GRAMA	438,30 m <sup>2</sup>
TAXA DE OCUPAÇÃO	15,87 %

**ESCALA:** Como indicado **DATA:** 14/12/2022 15:12:44 **DESENHO:** Josiel 03/ 99271-6400

Este projeto tem seus direitos protegidos pela Lei de Direitos Autorais - Lei nº 5194, 24-12-66